

IB 12	SCARICATORE DI CONDENSA A SECCHIELLO ROVESCiato PER IMPIANTI A VAPORE	PN16
		dal Ø1/2" al Ø3/4"

DESCRIZIONE

Gli scaricatori di condensa a secchiello rovesciato IB12 sono raccomandati per tutti quegli impianti dove la priorità è l'efficienza e l'affidabilità sul lungo periodo. Questi scaricatori operano ad intermittenza sia completamente aperti che totalmente chiusi e sono quindi adatti per servizi con media e alta pressione di vapore.

PRINCIPALI CARATTERISTICHE

- Scarico intermittente.
- Scarico di condensa a temperatura vapore.
- Insensibile a improvvisi o ampi carichi e cambi di pressione.
- Filtro incorporato.
- Facile manutenzione.

OPZIONI

- Tappo equalizzatore, foro per drenaggio (o presa per valvola di scarico).

USO

- Vapore saturo e surriscaldato.

MODELLI DISPONIBILI

- IB12-4 (press.exerc. 4bar);
- IB12-8 (press.exerc. 8bar);
- IB12-12 (press.exerc. 12bar);

CONNESSIONI

- Fillette femmine ISO 7/1 Rp (BS21) o NPT.

INSTALLAZIONE

- Installazione orizzontale.

COME ORDINARE

- Es.: Scaric.a secchiello rov. IB12-4 Ø1/2"

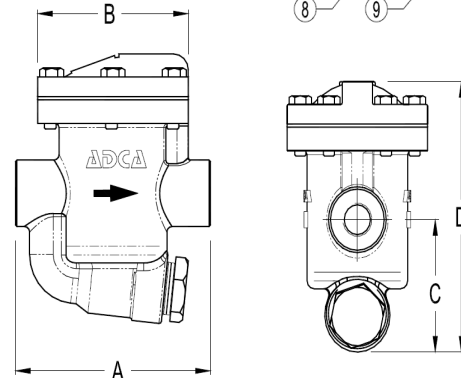
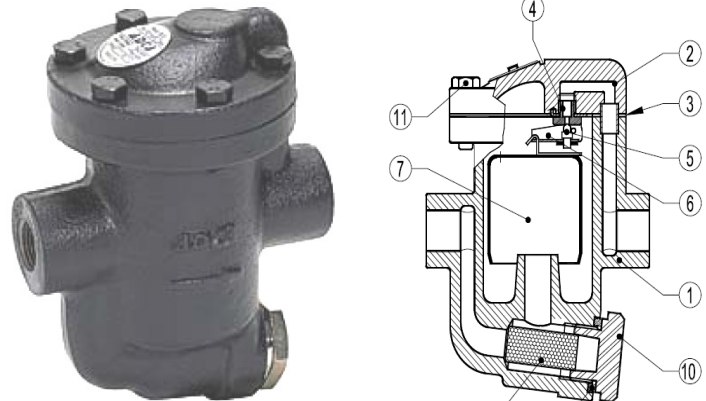

PRESSIONE MASSIMA di progetto		TEMPERATURA MASSIMA di progetto	
di lavoro	di lavoro	di lavoro	di lavoro
16 bar	14 bar	250 °C	198 °C

DN	CONNESSIONI FILETTATE				PESO (kg)
	A (mm)	B (mm)	C (mm)	D (mm)	
1/2"	130	102	85	170	3.9
3/4"	130	102	85	170	3.9

POS	DESCRIZIONE	MATERIALE
1	CORPO	GJS-400-15 / 0.7040
2	COPERCHIO	GJS-400-15 / 0.7040
3*	GUARNIZIONE	INOX / GRAFITE
4*	SEDE	AISI410 / 1.4006
5*	OTTURATORE	AISI410 / 1.4006
6*	LEVA	AISI304 / 1.4301
7*	SECCHIELLO	AISI304 / 1.4301
8*	FILTRO	AISI304 / 1.4301
9*	GUARNIZIONE	INOX / GRAFITE
10	TAPPO DEL FILTRO	A105 / 1.0432
11	VITI	ACCIAIO 8.8

* PARTI DI RICAMBIO DISPONIBILI

MOD.	DIAM.	CAPACITÀ DEL FLUSSO (in kg/h)									
		PRESSIONE DIFFERENZIALE (bar)									
		1	2	3	4	5	6	7	8	10	12
IB12-4	Ø1/2"-Ø3/4"	280	390	470	530						
IB12-8	Ø1/2"-Ø3/4"	190	260	320	360	400	430	460	500		
IB12-12	Ø1/2"-Ø3/4"	160	220	260	290	320	360	370	400	440	490

Fattore di scurezza raccomandato: 1) servizio continuo X1.2 / X1.5 2) servizio discontinuo X2 / X3.